

# Työurilla oppiminen

Milma Arola, Sitra  
26.3.2026 TU-LE



# Työurilla oppiminen 26.3. - kysymyksiä ja kommentteja

**Voit esittää kysymyksiä ja kommentteja puheen aikana. Vastaan niihin esityksen lopussa.**

**<https://forms.office.com/e/R3CnAQyqTW>**



**Mieti omaa työtäsi tai laajemmin työelämää 5-20 vuotta sitten.**

**Mitkä asiat ovat muuttuneet? Miten?**

Esim.

- Ihmiset: asiakkaat, työntekijät, kollegat, opiskelijat
- Osaamistarpeet
- Työvälineet, työtavat, työtehtävät
- Johtaminen ja työkuultuuri
- Toimiala
- Liiketoiminta
- Toimintaympäristö



# Työura on oppimisura

Ennen saattoi olla näin:

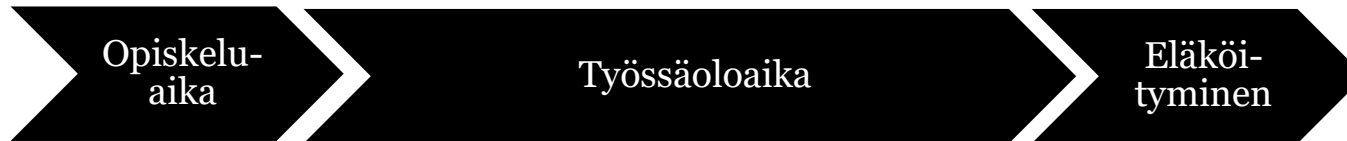

Yhä useammin näin:

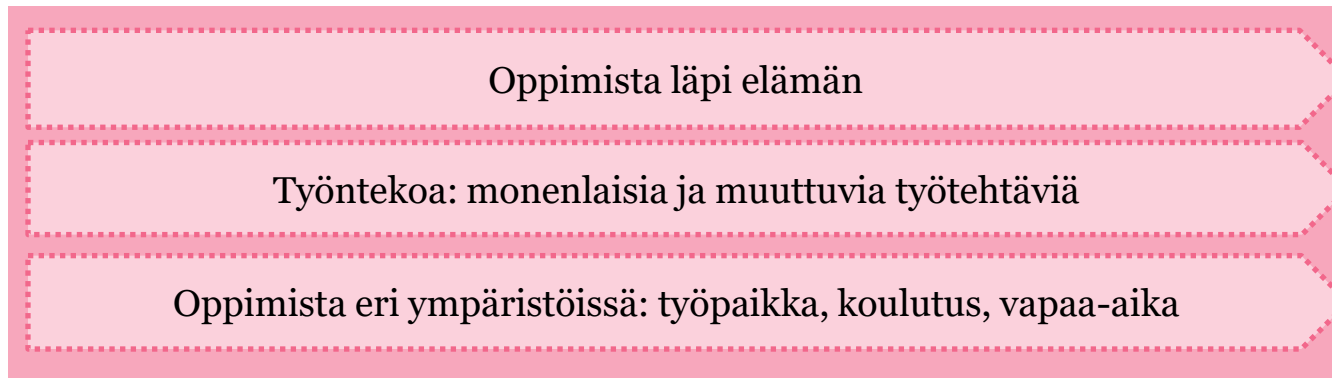

# Jatkuva oppiminen työuralla

**80%**

työikäisistä **nauttii** uuden oppimisesta ja kokee sen itselleen **tärkeäksi**.

**50%**

uskoo, että oma työ muuttuu lähivuosina niin, että tarvitsee uutta osaamista.

**66%**

luottaa pystyvänsä kehittämään osaamistaan niin, että pärjää työelämässä tulevaisuudessa



**Työikäisten  
kokemuksia  
jatkuvasta  
oppimisesta**

# Mieluisimmat tavat oppia uutta

**Tekemällä oppiminen omassa työssä**  
(työtapojen hiominen, uudet työtehtävät, uudet koneet ja laitteet, vastaan tulevat haasteet)  
(60%)

**Asioiden itsenäinen opettelu ja opiskelu**  
(51%)

**Kurssit ja koulutukset**  
(42 %)

**Työikäisten kokemuksia jatkuvasta oppimisesta**

“Osaaminen uudistaa työelämää ja työelämä osaamista.”

“Uusi osaaminen syntyy entistä useammin muuttuvassa työelämässä.”

“Työn vuoksi tapahtuvasta oppimisesta 80 % tapahtuu työssä työtä tekemällä”

Soila Lemmetty, Marianne Jaakkola ja Kaija Collin 2022

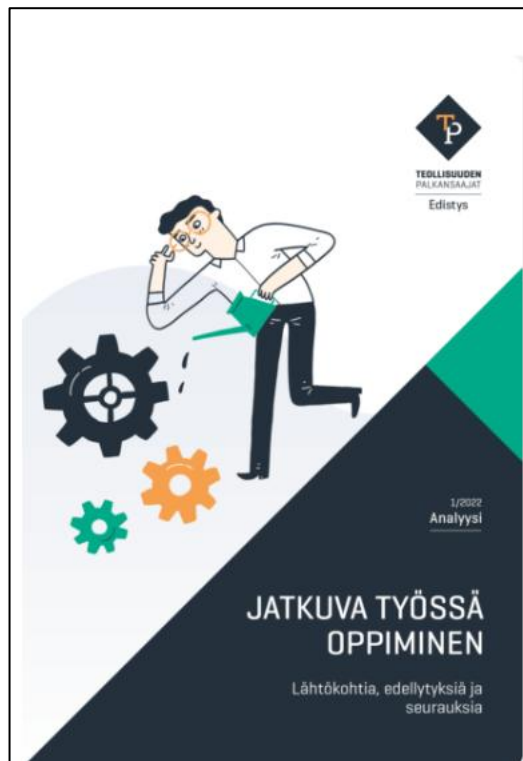

# Työ on oppimista, oppiminen on työtä

80-90 % työssä olevien aikuisten oppimisesta toteutuu työn arjessa työpaikalla.

Osaaminen on kasvun, tuottavuuden ja uudistumisen edellytys.

Osaamisen kehittäminen ja osaaminen ovat yhteydessä työhyvinvointiin ja työkykyyn.

# Työpaikka oppimisympäristönä

- Nähdäänkö osaaminen tulevaisuuden kannalta olennaisena?
- Johdetaanko osaamista tietoisesti?
- Puhutaanko osaamisesta ja oppimisesta?
- Varataanko oppimiselle aikaa?
- Tehdäänkö osaamista ja oppimista näkyväksi?
- Miten oppiminen mahdollistetaan kaikille?

# Oppiminen kuuluu kaikille

- 20%:lla työkäisistä on oppimisvaikeuksia.
- Oppimisvaikeudet ovat yhteydessä mm. työkykyyn.
- **Oppimisen pulmat eivät estä oppimista.**
- Pienillä teoilla jokainen työpaikka voi olla kaikille parempi oppimisympäristö.

Vinkkejä kaikille työpaikoille Jatkuvan oppimisen ja työllisyyden palvelukeskuksen **Jotpan** sivuilta:  
[tyossaoppiminenensujuvaksi.fi](https://tyossaoppiminenensujuvaksi.fi)

## OPPIMISVAIKEUKSIEN tukeminen työelämässä



### Selkeät ohjeet työtehtävistä



- Anna ohjeet kirjallisesti ja suullisesti, hyödynnä myös kuvia ja havainnollista
- Pilko ohjeet pieniin osiin, käytä tarvittaessa selkokieltä
- Hyödynnä perehdytyksessä kuvia ja videoita

### Tue työntekijän hyvinvointia



- Työtehtävissä voi menestyä oppimisvaikeuksista huolimatta hyvin, kun saa riittävästi kannustusta, tukea ja aikaa oppimiseen
- Tuen tarjoaminen vaikeuksiin vahvistaa itsetuntoa ja myönteistä käsitystä omasta osaamisesta

### Tarvittaessa häiriötön tila



- Keskeytykset voivat häiritä suoriutumista tavanomaista enemmän, jos henkilöllä on oppimisvaikeus
- Tarjoa mahdollisuus tehdä keskittymistä vaativat työtehtävät häiriöttömässä tilassa, myös (vastamelu)kuulokkeet voivat olla hyvä apu

### Riittävästi aikaa ja tukea



- Tarvitaan niissä työtehtävissä, joissa oppimisvaikeus vaikeuttaa toimintaa
- Uusien työtehtävien ja esim. uusien ohjelmistojen opettelussa

### Työtehtävien järjestely oppimisvaikeudet huomioiden



- Jaa työtehtävät vahvuuksien mukaan (esim. ei sihteerin roolia kokouksessa sille, jolla on lukivaikeus)
- Anna mahdollisuus keskittyä yhteen työtehtävään kerrallaan
- Tarjoa mahdollisuus pitää pieniä taukoja, jotka tukevat keskittymistä

### Oppimisen apuvälineet käyttöön



- Äänikirjat saa maksuttomasti käyttöön, jos on jokin lukemisesta → [www.celia.fi](https://www.celia.fi)
- Älylaitteissa on maksuttomia lukemista ja kirjoittamista tukevia sovelluksia → [www.smaly.fi](https://www.smaly.fi)

### Kysy työntekijältä, mitä hän tarvitsee



- Usein ihminen itse on oppimisvaikeutensa paras asiantuntija ja osaa kertoa, millaisia haasteita kokee eniten: tarjoa niihin apua

### Työnantajan velvoitteet



- Yhdenvertaisuuslaki 15 § velvoittaa työnantajan tarjoamaan asianmukaiset ja kulloisessakin tilanteessa tarvittavat kohtuulliset mukautukset, jotta esimerkiksi henkilö, jolla on oppimisvaikeuksia, voi yhdenvertaisesti suoriutua työtehtävistä ja edetä työuralla
- Työterveyshuolto voi auttaa, kun työpaikalla pohditaan keinoja, joilla tukea oppimisvaikeuksia



# **Pari sanaa osaamisen ennakoinnista**

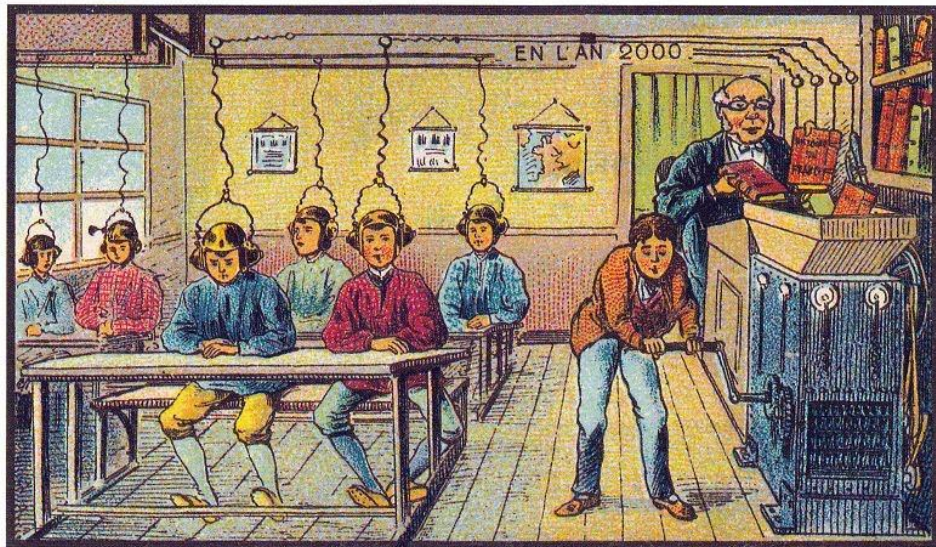

At School

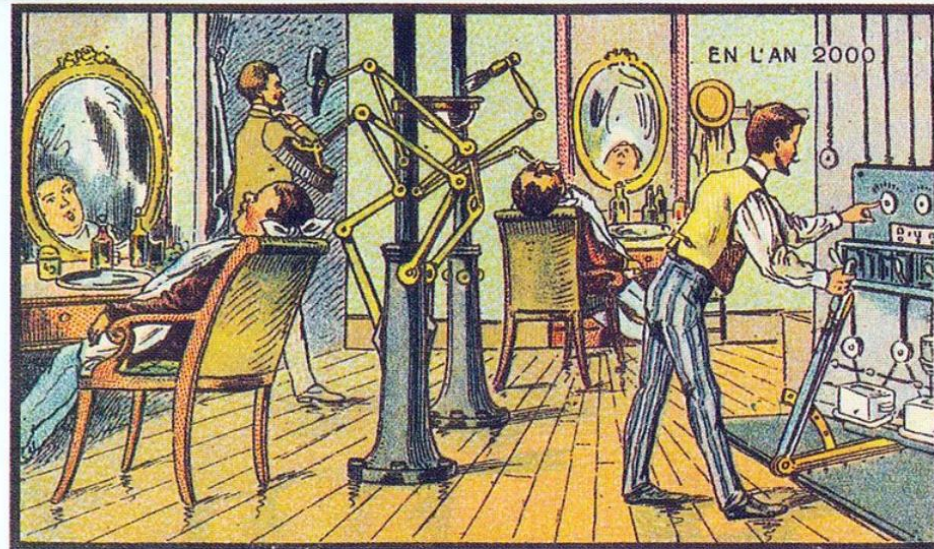

The New-Fangled Barber

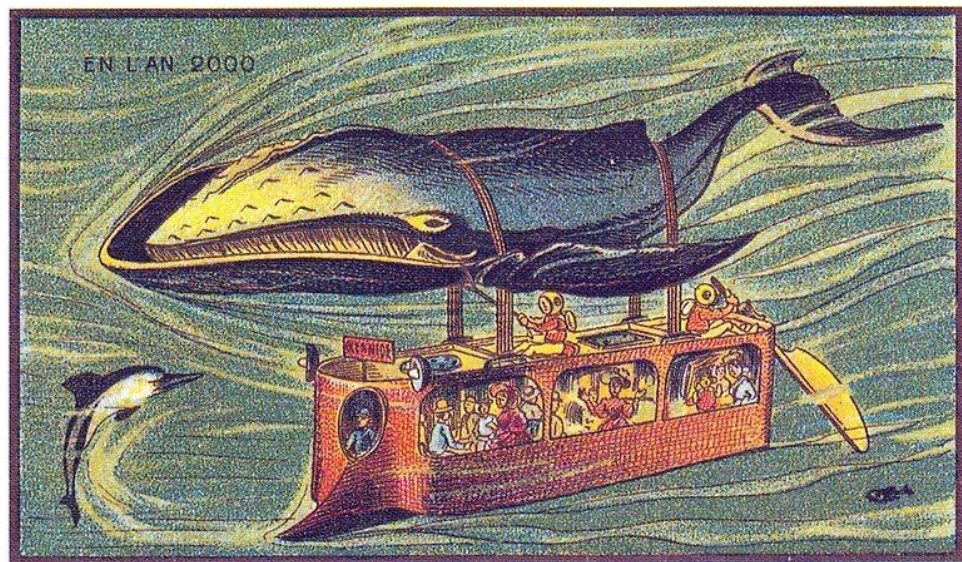

A Whale-Bus

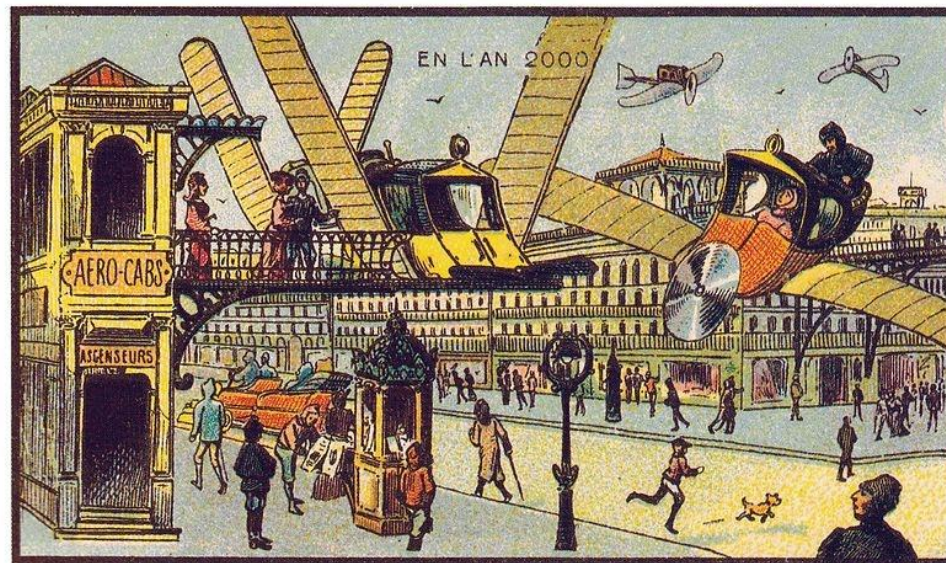

Aero-Cab Station

# Miten Suomi ennakoi osaamisen tulevaisuutta? -selvitys

- Tavoitteena oli **saada kokonaiskuva** osaamisen ennakkoinnin nykytilasta Suomessa.
- Lähtökohtana oli **tunnustella** aihetta ja **ymmärtää**, millaisia **mahdollisuuksia ja kehittämistarpeita** osaamisen ennakkointijärjestelmään liittyy.
  - Kiinnostuksen kohteena oli myös, miten eri toimijat tuottavat ja hyödyntävät osaamisen ennakkointiin liittyvää tietoa.

**Demos Helsinki** toteutti Sitralle [selvityksen](#).







# Tulevaisuustötterö

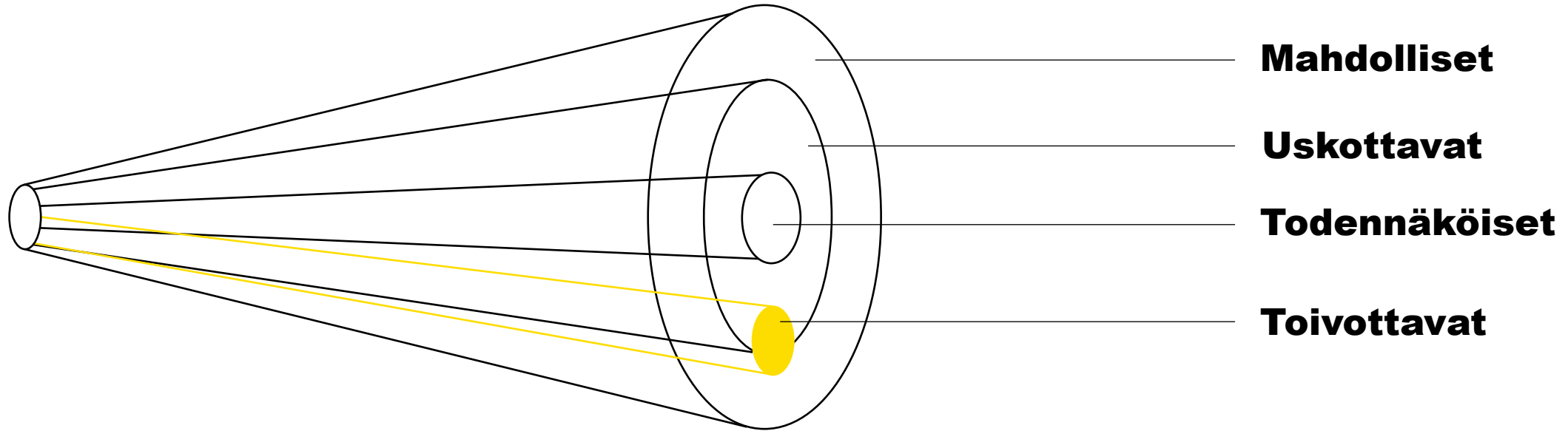

# Tulevaisuustötterö on usein liian kapea

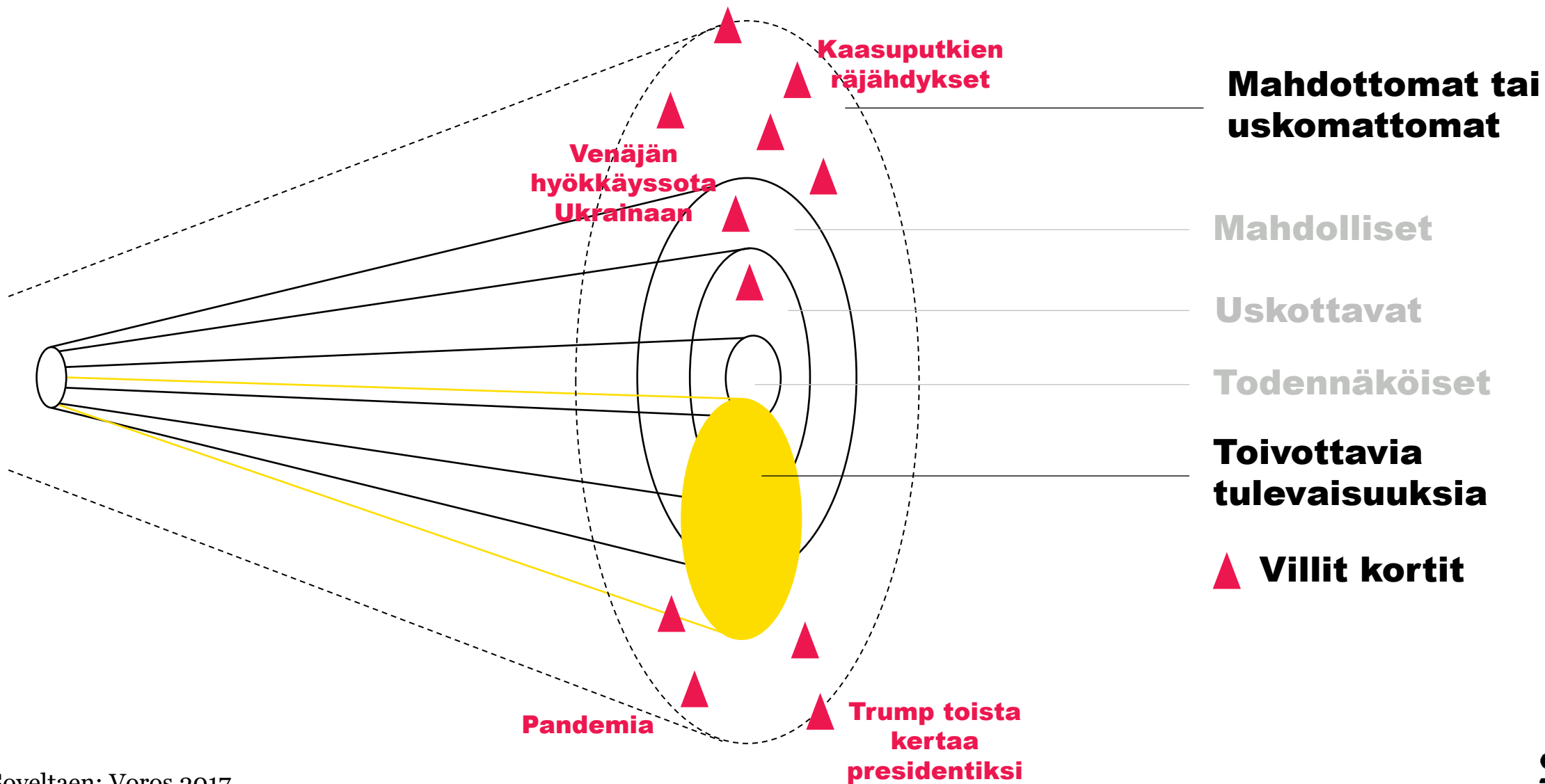

**“Vision without  
action is daydream,  
action without vision  
is nightmare.”**

Japanese proverb

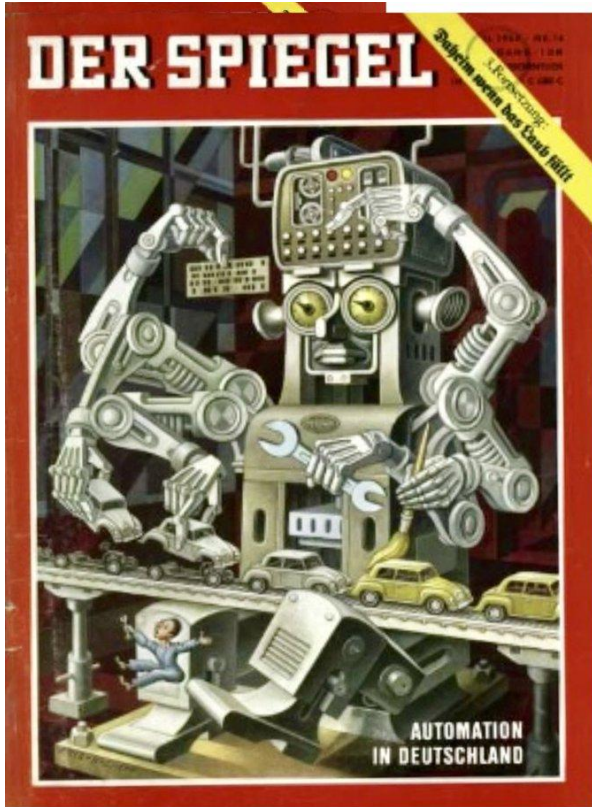

1964



1978



2016



2024

# Entäs se tekoäly?

**Kymmenen ammattia, joissa tekoälyaltistus on suuri tai vähäinen**

sija	SUURIN VAIKUTUS	VÄHÄISIN VAIKUTUS
1	perinnöllisyysneuvojat	tanssijat
2	taloustarkastajat	kunto- ja aerobicohjaajat
3	vakuutusmatemaatikot	maalarit
4	ostoedustajat	raudoittajat
5	talousarvioanalyytikot	tekstiilipainajat
6	tuomarit	muurarit ja kivityöntekijät
7	hankintavirkailijat	kahvilatyöntekijät
8	kirjanpitäjät ja tilintarkastajat	aidantekijät
9	matemaatikot	katontekijät
10	oikeuslaitoksen virkailijat	teurastajat ja lihanpakkaajat

Koonnut: Samuli Niinivuo / HS  
Lähteet: Felten-Raj-Seamans, Britannian opetusministeriö

Helsingin Sanomat 20.1.2025

## Nämä hyvinpalkatut ammatit säilyvät talouslehti Forbesin mukaan

1-10

11-20

1. Anestesiahoitaja
2. Päivystyslääkäri
3. Tuomari
4. Yleiskirurgi
5. Kaupallisen lentoliikenteen lentäjä
6. Lääkärin assistentti
7. Lentäjä ja perämies
8. Lentokoneinsinööri
9. Lennonjohtaja
10. Eläinlääkäri

Lähde: Forbes  
grafiikka: Maiju Hakalahti / Yle

SEURAAVA

Yle 23.3.2026

# Tulevaisuuteen vaikuttavat kehityskulut Teknologian kehitys

## TULEVAISUUTEEN VAIKUTTAVAT KEHITYSKULUT

### TEKNOLOGIAN KEHITYS

Miten arvioit seuraavien asioiden vaikuttavan omaan elämääsi ja hyvinvointiisi 10 vuoden aikajänteellä?

Total 2025 (n=3226)

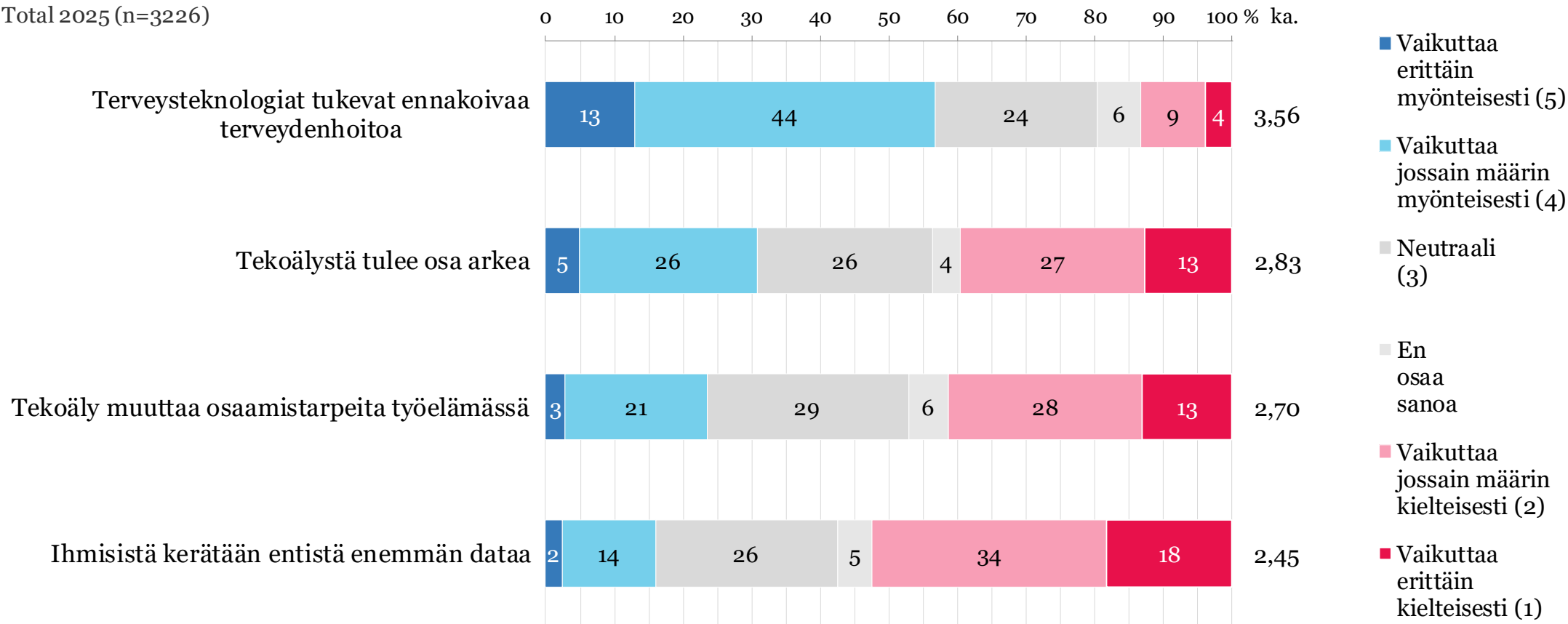

Kaikki vastaajat

# Ennakoinnin kytkökset ja kuilut päätöksenteossa

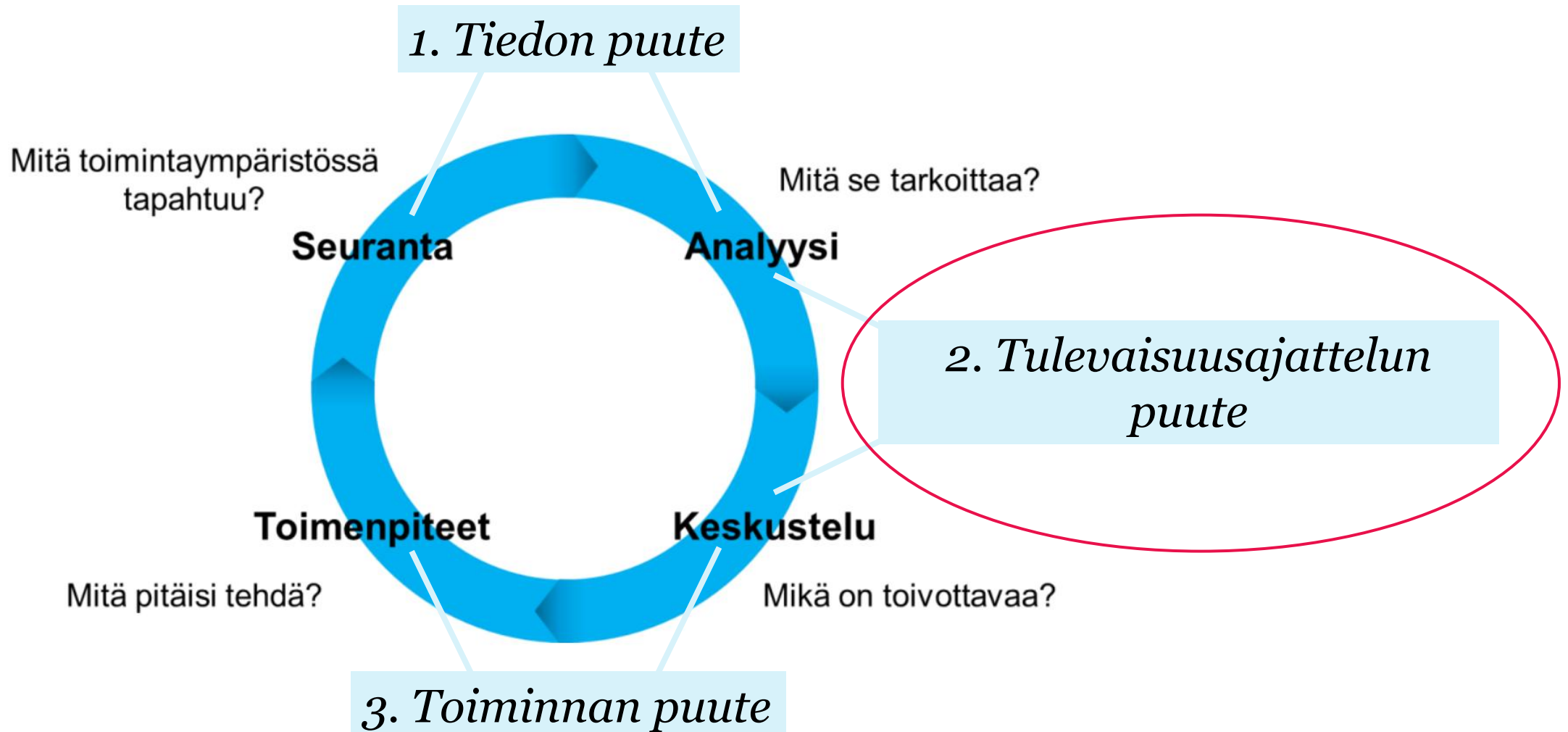

# Tulevaisuusajattelu

Henkilökohtainen **kyvykkyys**, joka pitää sisällään nykyhetken muutosten ja tulevaisuutta koskevien **oletusten tunnistamista ja haastamista**, vaihtoehtoisten tulevaisuuksien kuvittelua ja niiden peilaamista nykyhetken valintoihin.

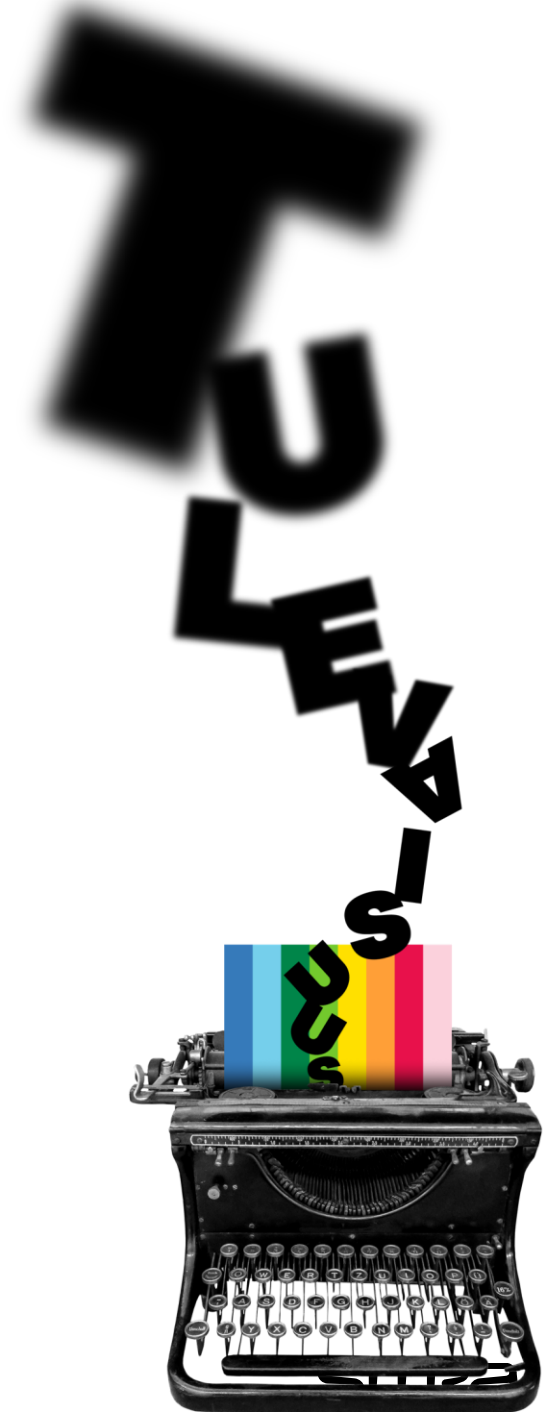

# Muuttuva työelämä edellyttää vahvaa osaamisidentiteettiä

**Mitä osaan?**

**Miten ja missä voin hyödyntää omaa osaamistani?**

Vahva osaamisidentiteetti

- vahvistaa käsitystä itsestä osaajana
- auttaa soveltamaan ja siirtämään omaa osaamista
- kannustaa ja motivoi uuden oppimiseen

Osaamisidentiteetti voi pitää sisällään useita ammatti-identiteettejä.

Myös yhteisöllä voi olla vahva osaamisidentiteetti.



Työurilla oppiminen 26.3. -  
kysymyksiä ja kommentteja

**Voit esittää kysymyksiä ja  
kommentteja puheen aikana.  
Vastaan niihin esityksen  
lopussa.**

**[https://forms.office.com/e/R  
3CnAQyqTW](https://forms.office.com/e/R3CnAQyqTW)**





**TEKOJA  
TULEVAI-  
SUUDELLE**